

GAL系列-高精度气压回转夹头（后拉式）

1. 高精度，夹持重复精度0.01mm内
2. 高转数，最高转数3500转/分钟
3. 工作气压：3-8kgs
4. 产品净重：4kgs
5. 搭配W20筒夹，最大通孔14mm

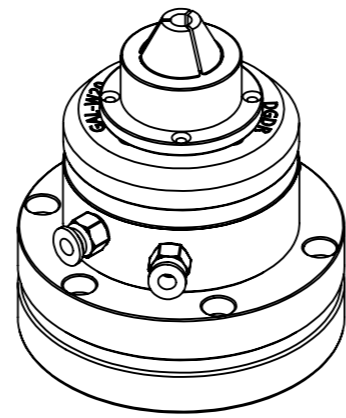

东莞市德锐精密机械有限公司 Dongguan devry Precision Machinery Co., Ltd.					图号	DR	
绘图	ZYY	2025/2/5			数量	1 件	工件号
设计			重量	/ kg	材料		
校准			比例	1:1	视角		