

GAS-16C 高精度气压回转夹头（后拉式）

1. 高精度，夹持重复精度0.01mm内
2. 高转数，最高转数2500转/分钟
3. 工作气压：3-8kgs
4. 产品净重：15kgs
5. 搭配16C筒夹，最大通孔40mm

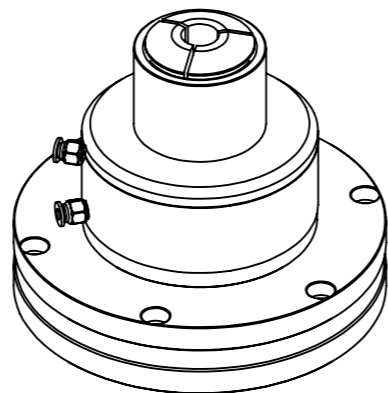

项目号	零件号	说明	数量
1	GAS-16C	卡盘	1
2	16C	筒夹	1

东莞市德锐精密机械有限公司 Dongguan devry Precision Machinery Co., Ltd.				图号	DR
绘图	ZYY	2025/2/5		名称	GAS-16C+16C
设计			数量	1 件	工件号
校准			重量	/ kg	材料
			比例	1:2	视角

