

GAL-16C-D 高精度气压回转夹头

1. 夹持重复精度0.01mm内
2. 最高转速2000转
3. 搭配16C筒夹，最大通孔40mm
4. 工作气压：3-8kgs/cm²
5. 产品净重：8kgs

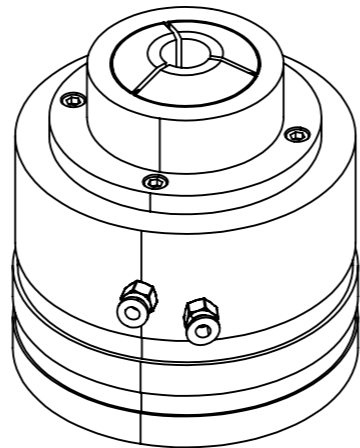

项目号	零件号	说明	数量
1	GAL-16C-D	卡盘	1
2	16C	筒夹	1

东莞市德锐精密机械有限公司 Dongguan devry Precision Machinery Co., Ltd.		图号 DR	
名称 GAL-16C-D+16C		数量 1 件	
绘图 ZYY	2025/2/5	重量 / kg	材料
设计		比例 1:1.5	视角
校准			

